

УНИВЕРЗИТЕТ У БЕОГРАДУ – МАШИНСКИ ФАКУЛТЕТ

Дипломске академске студије – 2. година

Модул: **ПРОИЗВОДНО МАШИНСТВО**, шк. год. 2010/2011.

Предмет: **ИНТЕЛИГЕНТНИ ТЕХНОЛОШКИ СИСТЕМИ (ПРО220-0131)**

Предметни наставници: **проф. др Зоран Миљковић** и **проф. др Бојан Бабић**

ПРОЈЕКТНИ ЗАДАТАК (2/2)

ПРОЈЕКТОВАЊЕ ТЕХНОЛОШКОГ ПРОЦЕСА ПРИМЕНОМ РАЧУНАРА
(CAPP - Computer Aided Process Planing)

ГРУПА 1		
РБ	Име и презиме	Број индекса
1.	Филип Нешковић	312/05
2.	David Pritchett	1036/09
3.	Мирослав Чолић	1188/09
4.	Иван Марковић	1189/09
5.		

Пројектовати технолошки процес за следеће делове дате на скицама: чаура 1÷4.
Решењем пројектног задатка обухватити:

1. Избор припремка
2. Одређивање редоследа обраде
3. Избор елемената обрадног система
4. Избор режима обраде
5. Израду технолошке документације

Приликом пројектовања користити програме **Rezanje** и **Secocut**.

Напомене:

1. Пројекат се ради на нивоу групе у терминима предвиђеним за то.
2. Рокови израде појединачних пројектних целина дефинисани су планом и програмом предмета (Course Outline);
3. Сва питања, сугестије и евентуалне проблеме предочити у директном контакту са предметним наставницима, проф. др Зораном Миљковићем и проф. др Бојаном Бабићем, као и путем електронске поште на zmiljkovic@mas.bg.ac.rs, bbabic@mas.bg.ac.rs, а посебно у разговору са сарадницима у настави и на е-пошту: nvukovic@mas.bg.ac.rs и bbojovic@mas.bg.ac.rs;

Датум издавања задатка: **17.12.2010.**

Рок завршетка задатка: **21.01.2011.**

Задатак издао: _____

(*Божица Бојовић*)

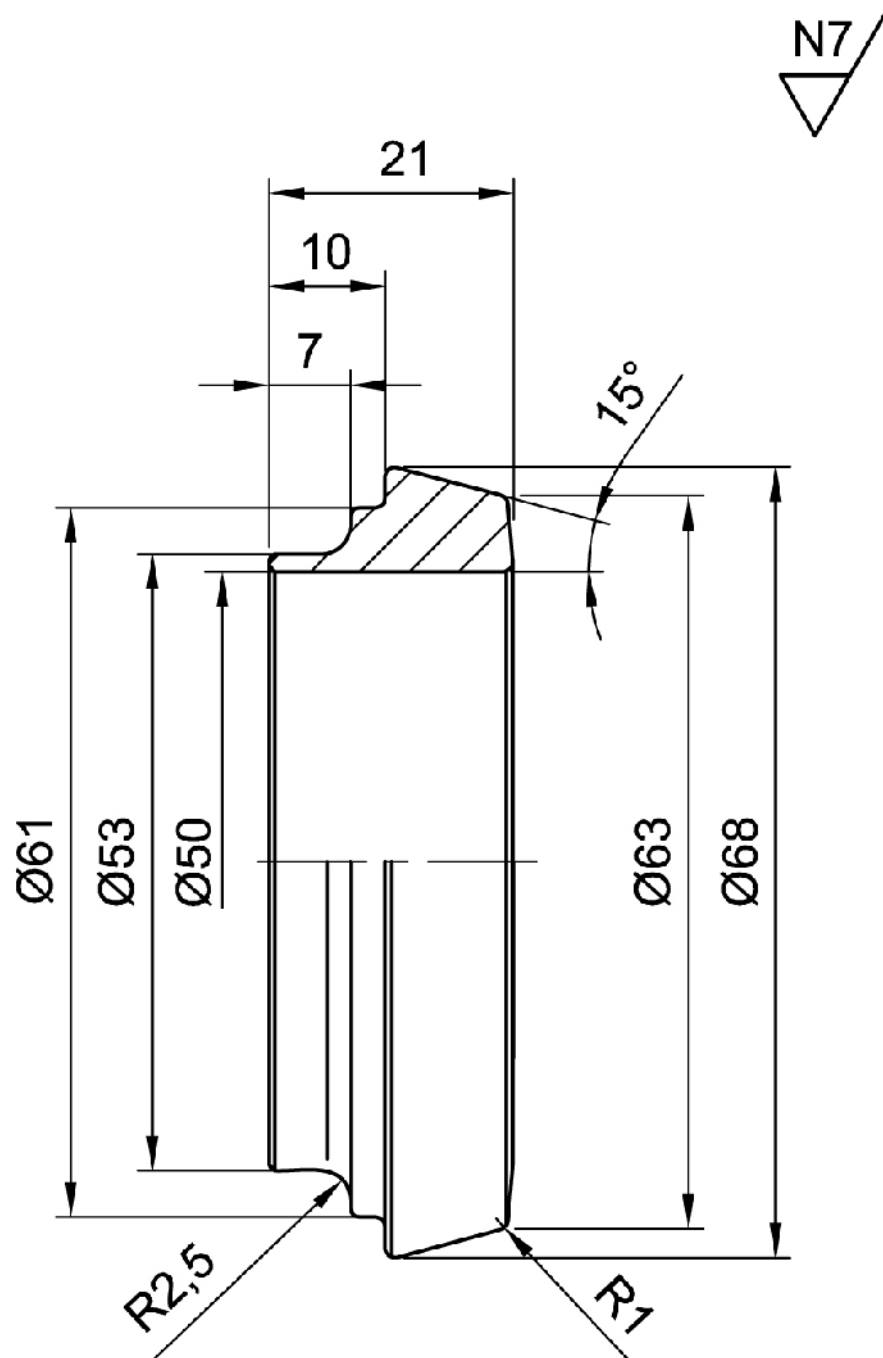

Napomena: Oborene ivice su $0.5/45^\circ$,
a neobeleženi radijusi 0.8

Материјал: Č. 3130
Тип производње: малосеријска

$\varnothing 106h7$	$\frac{0}{0.035}$
$\varnothing 82H7$	$\frac{+0.035}{0}$

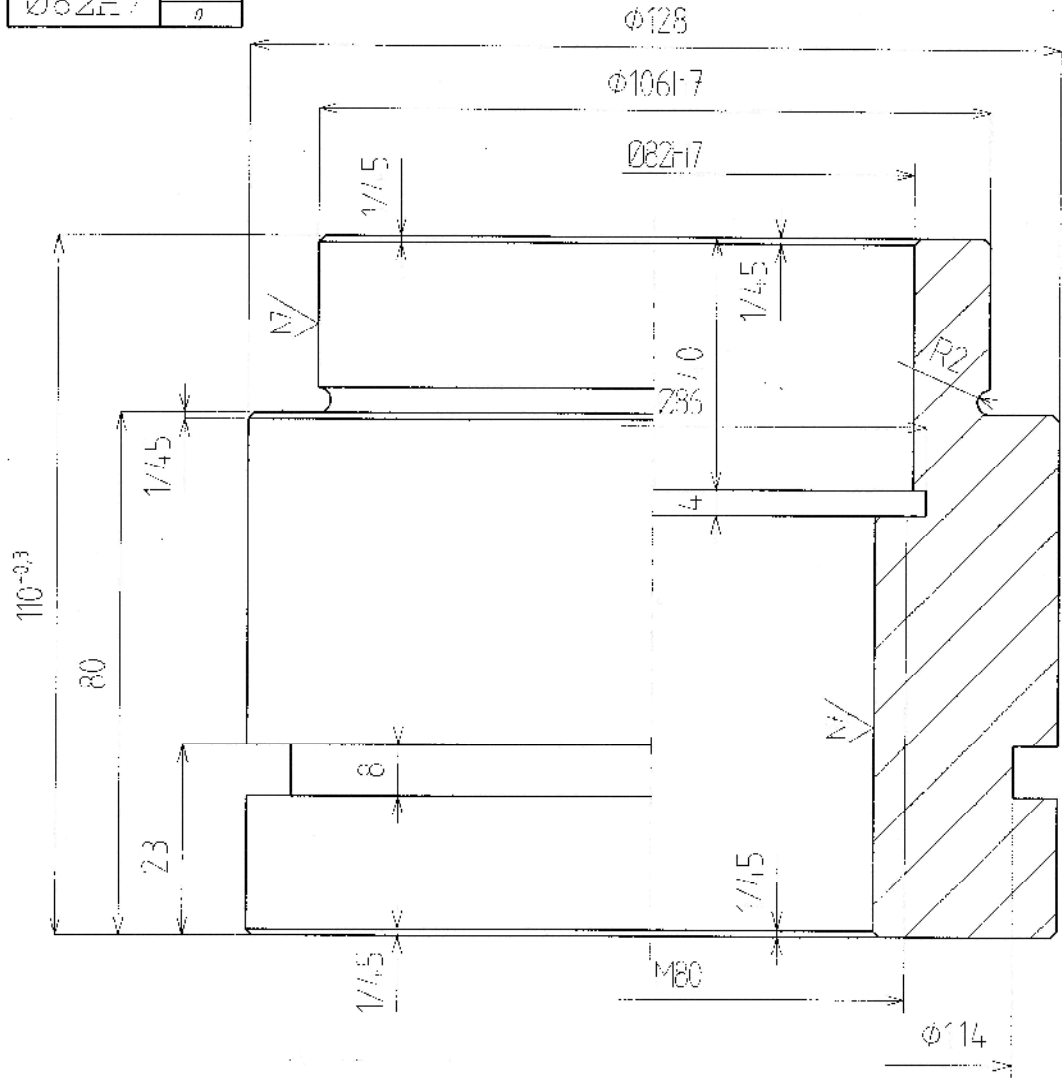
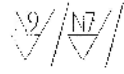

Материјал: С. 4130
 Тип производње: малосеријска

Ø106h7	g
	0,035
Ø82H7	+0,035
	0

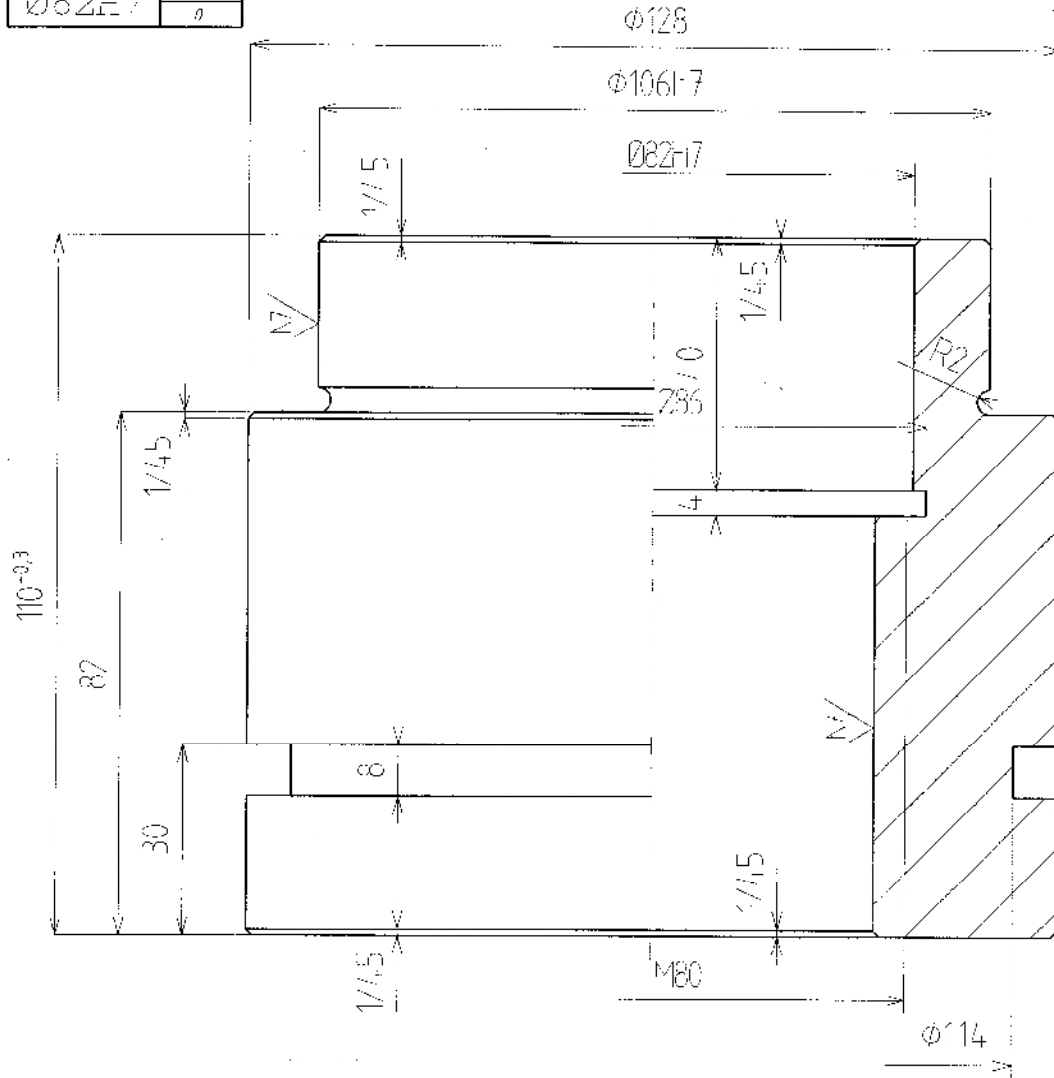

Материјал: Č. 3830
 Тип производње: малосеријска

$\phi 42H7$	$+0.025$
	0.000

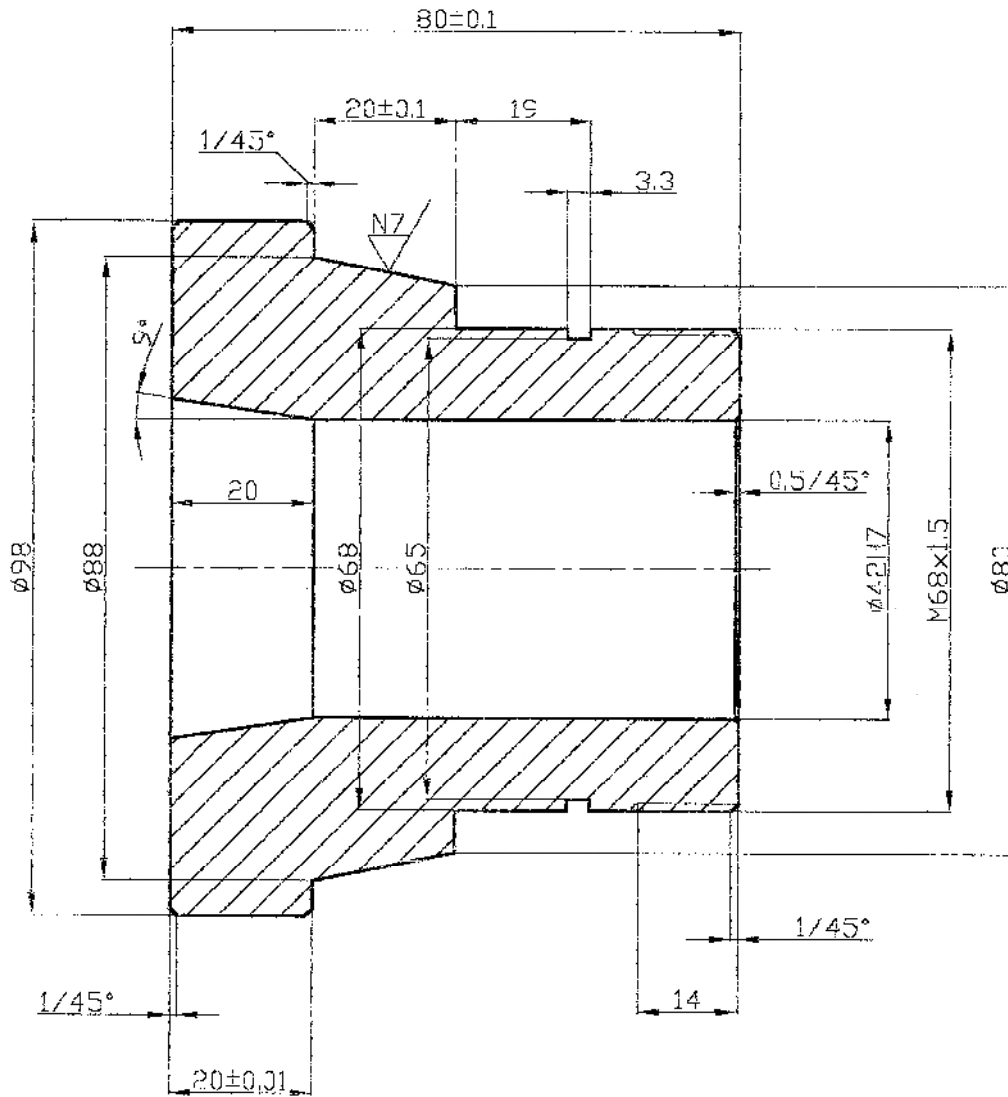
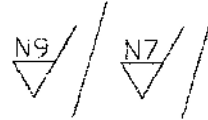

Stepen tolerancije slobodnih mera - "srednji"

Материјал: Č. 3230

Тип производње: малосеријска