

## ПРИМЕР 1

Део дат на слици, обрађен је глодањем и бушењем на вертикалној глодалици GP13, у условима појединачне производње од вруће ваљаног С 1631. Одредити главно време обраде за захват грубо глодање жлеба ширине 25mm.

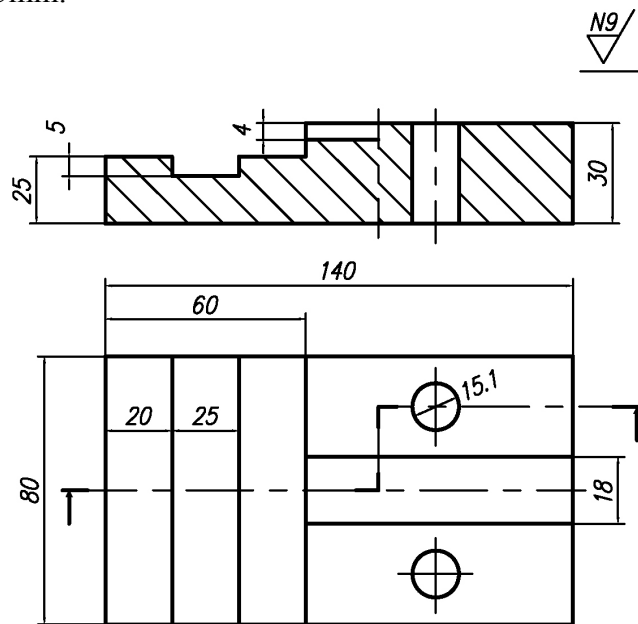

## ПРИМЕР 2

Део дат на слици, обрађен је глодањем на обрадном центру MATSUURA 450H у условима великосеријске производње од вруће ваљаног С1680. Одредити главно време обраде за захват грубо глодање жлеба ширине 18 mm.

