

ТИП ЗАДАТКА КОЈИ МОЖЕ БИТИ НА ТЕСТУ

1. Део дат на слици обрађује се на нумерички управљаном стругу MDS-200 MAX MULLER ($\eta=0.85$), и на радијалној бушилици РБ 40 СП „Ливница Кикинда“ ($\eta=0.8$), од вруће ваљаног шипкастог полуфабриката Č4131. Потребно је:

- Одредити мере припремка
- Одредити главно време обраде за захват грубо спољашње стругање на $\varnothing 30$ mm и дужину 20mm.
- Одредити главно време обраде за захват бушење отвора $\varnothing 10$ mm.

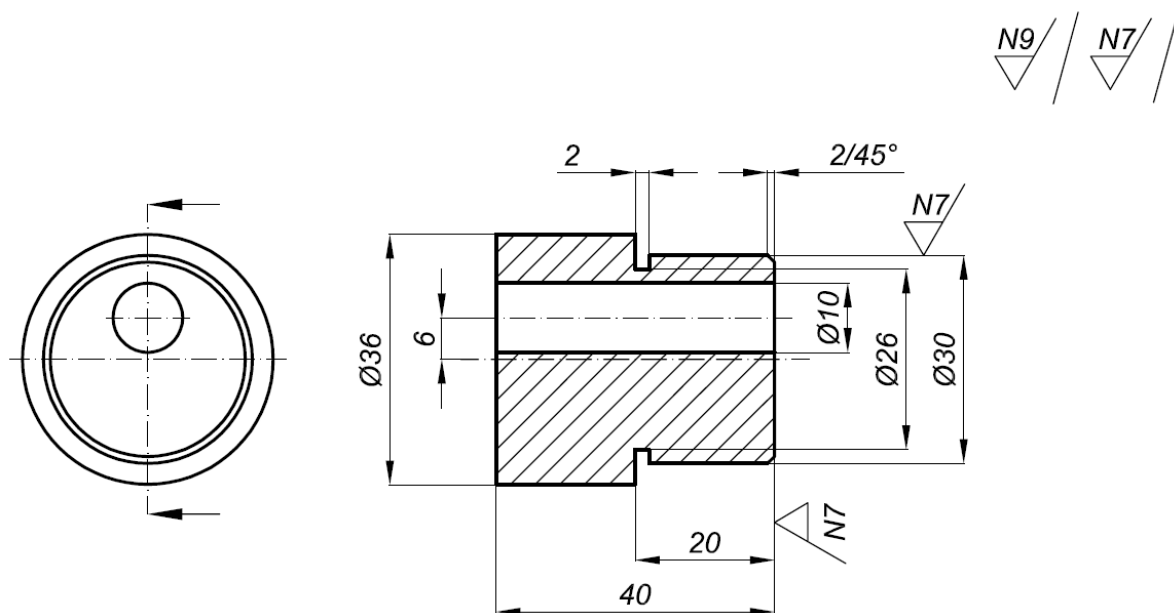

Слика 1: Радионички цртеж дела

НАПОМЕНА:

- Материјал вруће ваљани шипкасти полуфабрикат Č. 4131
- Алат: СТGP, dxh=16x16,
- Тип производње: ВЕЛИКОСЕРИЈСКА (ПТ)